

# Delårsrapport juli-september 2023





VD Gotlandsbolaget

**Håkan  
Johansson**



CFO Gotlandsbolaget

**Ulrika  
Hellberg**

Juli-september 2023

# Agenda

1. Kort om Gotlandsbolaget
2. Finansiellt resultat
3. Satsningar framåt
4. Q&A

# Verksamhetsområden som stärker varandra

Gotlandsbolagets mission är att med Gotland som bas, skapa framtidens hållbara transporter, destinationer och besöksmål. Det gör vi genom att investera i fartyg, framtidens teknologier och besöksnäringen.

Alltid med stort fokus på hållbara lösningar.



# Gotlandsbolagets huvudsakliga bolag

## Destination Gotland

Ansvarar för sjötrafiken mellan Gotland och fastlandet genom ett av de modernaste trafiksystemen i Europa.

## Gotland Hotels & Properties

Äger, förvaltar och ansvarar för drift och utveckling av våra besöksmål och fastighetsbestånd.

## Ny kryssningssatsning

50/50 Joint Venture med Viking Line för att bedriva kryssningsverksamhet i Östersjön.

## Gotland Tech Development

Leder arbetet med att fasa ut fossila utsläpp från våra verksamheter och utveckling av framtidens fartyg.

## Gotland Capital Management

Kapitalförvaltningsbolag som genom aktiv förvaltning ökar vår långsiktiga investeringsförmåga.



Juli-september 2023

# Finansiellt resultat

# Fortsatt ekonomisk återhämtning 2023

Förbättring av justerat rörelseresultat tredje kvartalet: 277,6 MSEK (181,8) och januari-september: 222,9 MSEK (32,6)

- Beslutet att inte bedriva Hansa Destinations trafik har negativ påverkan på intäkterna men positiv påverkan på resultatet både för kvartalet och hela perioden.
- Lägre, mer stabila drivmedelspriser samt justering av biljettpriser för Destination Gotland har slagit igenom.
- Liten avmattning i antalet resande.
- Renodling av verksamheten genomförd och försäljning av fartyg har gett en extraordinär intäkt för januari-september på 280,3 MSEK (0,4).
- Finansnetto uppgick för januari-september till 137,9 MSEK (10,7), ökade placeringar och stigande räntor samt positiva valutakurseffekter.
- God likviditet möjliggör framtida satsningar inom besöksnäringen och investeringar i ny teknik.

# Stabiliserade drivmedelspriser samt pausad satsning i Hansa Destination

MSEK	jul-sep 2023	jul-sep 2022
Intäkter*	968,5	1 140,2
Justerat resultat före avskrivningar/EBITDA*	359,1	282,2
Justerat rörelseresultat/EBIT*	277,6	181,8
Reavinst anläggningstillgångar netto	19,1	0,5
Resultat efter finansiella poster	314,0	187,1
Resultat efter skatt*	247,2	162,9
Justerat rörelseresultat per aktie, SEK*	111,0	72,7
Resultat per aktie efter skatt, SEK*	98,9	65,2

## Perioden juli – september 2023

- Intäkt för koncernen 968,5 MSEK (1 140,2). 2022 inkluderade Hansa Destination och nu avvecklad produkttankverksamhet. Liten minskning av antalet resande samt justerade priser i Gotlandstrafiken.
- Justerat rörelseresultat 277,6 MSEK (181,8), 111,0 SEK (72,7) / aktie, positivt påverkat av beslutet att inte bedriva Hansa Destination under 2023, stabiliserade drivmedelspriser samt justerade priser i Gotlandstrafiken. Perioden påverkades samtidigt negativt av den avvecklade produkttankverksamheten.
- Reavinster vid försäljningar av anläggningstillgångar 19,1 MSEK (0,5) härrör till försäljningen av 50% av M/S Birka Stockholm.
- Resultatet efter skatt 247,2 MSEK (162,9), 98,9 SEK (65,2) /aktie.



# Perioden har stor betydelse för resultatutvecklingen

MSEK	jan-sep 2023	jan-sep 2022
Intäkter*	1 895,5	2 395,3
Justerat resultat före avskrivningar/EBITDA*	470,4	329,6
Justerat rörelseresultat/EBIT*	222,9	32,6
Reavinst anläggningstillgångar netto	280,3	0,4
Resultat efter finansiella poster	641,1	43,7
Resultat efter skatt*	503,1	11,3
Justerat rörelseresultat per aktie, SEK*	89,2	13,0
Resultat per aktie efter skatt, SEK*	201,2	4,5

## Perioden januari – september 2023

- Intäkter 1 895,5 MSEK (2 395,3), 2022 inkluderade Hansa Destination, Stockholms Reparationsvarv och nu avvecklad produkttankverksamhet.
- Justerat rörelseresultat 222,9 MSEK (32,6), 89,2 SEK (13,0) / aktie, stabiliserade drivmedelspriser, justerade priser Gotlandstrafiken samt pausade satsningen i Hansa Destination. Viss motverkan från den avvecklade produkttankverksamheten.
- Reavinster vid försäljningar av anläggningstillgångar uppgick netto till 280,3 MSEK (0,4), och härrör sig till försäljningar av fartyg.
- Finansnetto 137,9 MSEK (10,7), ökade placeringar och stigande räntor samt positiva valutakurseffekter.
- Resultatet efter skatt 503,1 MSEK (11,3), 201,2 SEK (4,5) / aktie.

# Liten minskning i antalet resande

Relativt begränsad minskning av persontrafiken med 6,1%. Antalet passagerare var under tredje kvartalet 875 658 jämfört med 822 219 föregående år.

## Huvudsakliga orsaker till nedgång

- Allmänna konjunkturläget
- Tekniska problem med fartyget M/S Drotten som togs ur trafik i augusti
- Färre spontanbokningar än tidigare år

## Gotland står sig starkt som besöksmål och förväntas växa

- Svemestern är fortsatt stark
- Gotland nummer två av svenska destinationer som svenskarna vill besöka
- Utländska turister i Sverige förväntas öka, och Gotland en viktig svensk destination

Destination Gotland antal passagerare per månad

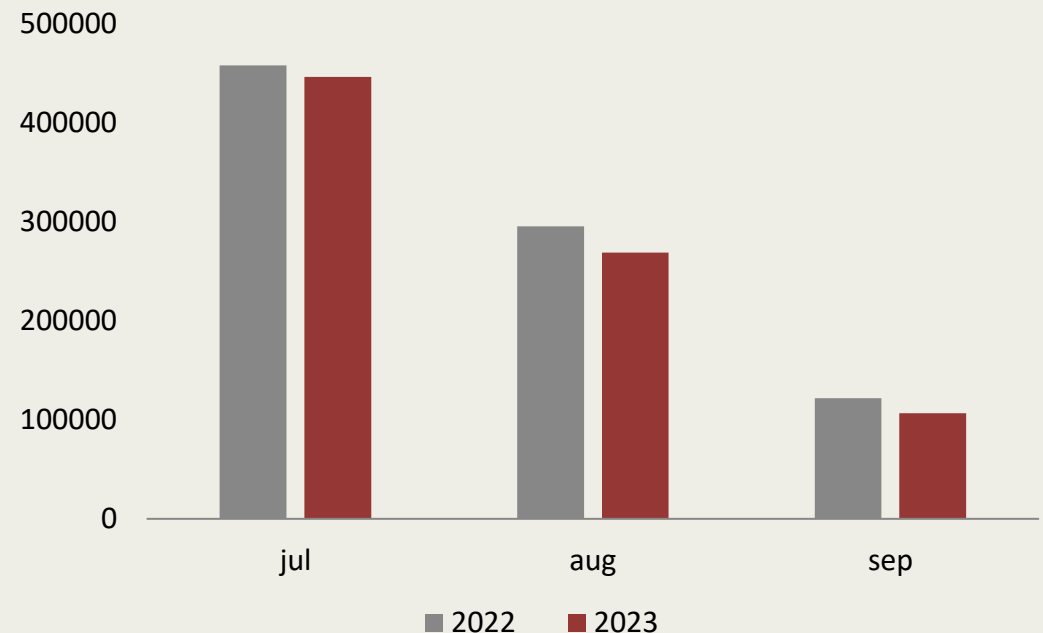

# God likviditet möjliggör fortsatta långsiktiga satsningar och investeringar

Koncernens rapport över balansräkning summerad		
Belopp i MSEK	2023-09-30	2022-12-31
<b>Tillgångar</b>		
Anläggningstillgångar	2 049,9	2 399,7
Omsättningstillgångar	4 087,4	3 348,8
<b>Summa tillgångar</b>	<b>6 137,3</b>	<b>5 748,5</b>
<b>Skulder och eget kapital</b>		
Eget kapital moderbolagets aktieägare	5 299,8	4 818,7
Minoritetsintresse	1,8	1,8
Avsättningar	382,0	389,2
Långfristiga skulder	6,5	177,8
Kortfristiga skulder	447,2	361,0
<b>Summa skulder och eget kapital</b>	<b>6 137,3</b>	<b>5 748,5</b>
	2023-09-30	2022-12-31
Soliditet, %	86,4	83,8
Eget kapital hänförligt moderbolagets aktieägare, per aktie SEK	2 120	1 927
Likvida medel	3 842,5	3 136,7

- Renodling av verksamheten fortsätter ge positiva engångseffekter för koncernen.
- Positivt kassaflöde från den löpande verksamheten samt försäljning av fartyg har medfört att koncernens likvida medel ökat med 705,8 MSEK jämfört med årsskiftet 2022.
- Stark balansräkning och god likviditet skapar möjligheter att fortsätta satsningar inom besöksnäringen samt investeringar i ny teknik och framtidens fartyg.



Vänt förlust till vinst och stärkt kassan

Juli-september 2023

# Satsningar framåt

# En strategi på tre ben för att växa & utvecklas

1. Utveckling och förvaltning
2. Tillväxt och förvärv
3. Expansion och nya marknader



2023-11-17

## 1. Utveckling och förvaltning

Vi arbetar aktivt med att kontinuerligt utveckla erbjudanden och verksamheter. Vi skapar attraktiva upplevelser för alla resenärer till sjöss och boende inom våra hotellverksamheter.

# Upphandling av Gotlandstrafiken

Upphandling för perioden 2027 – 2035 (plus två år)  
utlyst - anbud lämnas in sista februari 2024

Vårt främsta fokus att fortsatt vinna förtroende

- Gotlandsbolaget grundades för 160 år sedan för att säkra goda kommunikationer
- Idag breddad verksamhet med till exempel hotell, fastigheter, teknikutveckling
- Vi är inte beroende av en affär, eller avtalet med Trafikverket

Oavsett upphandlingens utfall planerar vi att fortsätta köra trafik mellan Gotland och fastlandet, och har möjlighet att chartra ut de fartyg vi inte använder

*Destination Gotland firar 25 år – och vi uppdaterar med en ny grafisk profil för varumärket.*

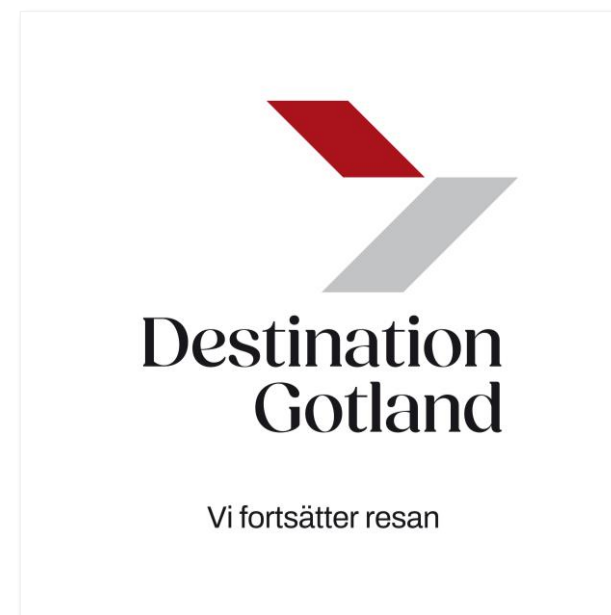

# Om upphandlingsunderlaget

Skallkrav om överfartstid, säkerhet och prestanda – enbart upphandlad trafik.

- Lägsta nivå av antalet avgångar ungefär som idag (bastrofiken)
- Kapacitetshöjande trafik under storhelger och högsäsong
- Differentierade överfartstider högsäsong och lågsäsong
- 30% minskning av utsläpp (jmf 160 000 ton co2e)

Utvärdering sker enbart på pris





# Fortsatt utveckling av nästa generations fartyg och drivmedel

Horizonserien är fartyg designade för fossilfria drivmedel med fokus på vätgas.

**Austal** är ett ledande varv för katamaranbyggen, där design och utveckling av drivlinan för Horizon X pågått under hösten. Nästa steg är att upphandling av att bygga fartyget, där vi är i dialog med flera varv.

**Infrastruktur:** Samarbeten för att kartlägga möjligheter till tillverkning och distribution av fossilfria drivmedel. Bland annat utreds möjligheten att etablera en produktionsanläggning för att framställa grön vätgas för Gotlandstrafikens framtida fartyg tillsammans med H2 Green Steel.



# Fortsatt utveckling av Gotlands största hotell

Gotlandsbolaget driver sedan 2013 hotellet Scandic Visby med 214 rum – Gotlands största hotell.

Arbetet pågår med ny detaljplan för området, för att växa och utveckla verksamheten

- Utbyggnad till totalt 266 rum (ökning med 52 rum)
- Ny restaurangbyggnad
- Nytt poolområde

Ambition att börja byggnation under 2024/2025.



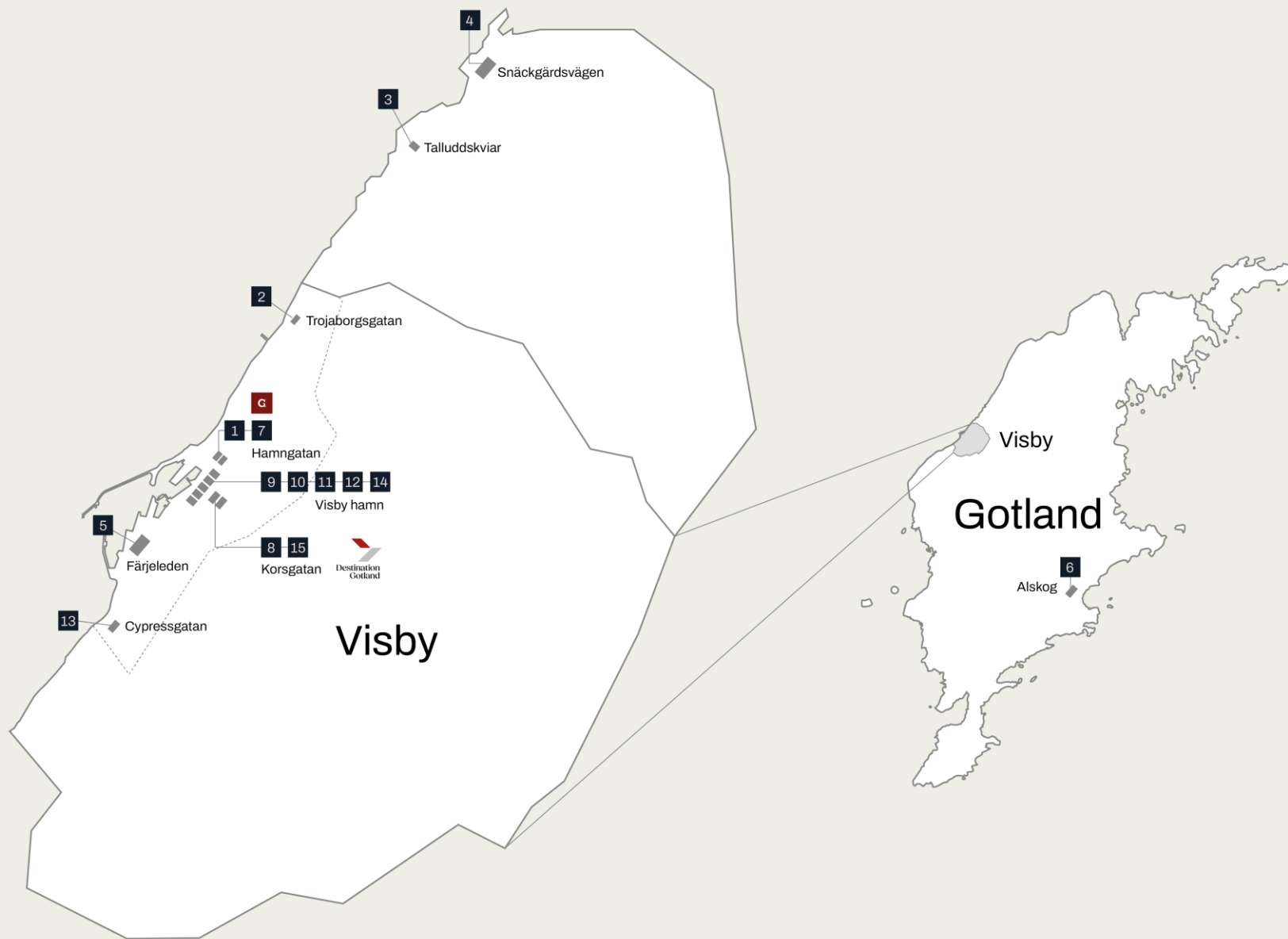

Bostadshus



Lokaler och kontor



Hotell- och boende  
anläggning



Tomt/parkering

#### Bostadshus

- 1 Bostadshus  
Hamngatan 1, Visby
- 2 Bostadshus  
Trojaborgsgatan 1
- 3 Bostadshus  
Talluddskviar, Gustavsvik

#### Hotell- och boeandanläggning

- 4 Visby Gustavsvik Semesterhus  
Snäckgårdsvägen 50, Visby
- 5 Scandic Visby  
Färjeleden 3, Visby
- 6 Östersjöparken, under utveckling  
Guffride, Alskog

#### Lokaler och kontor

- 7 Kontor (Gotlandsbolaget)  
Hamngatan 1, Visby
- 8 Kontor (Destination Gotland)  
Korskatan 2, Visby
- 9 Restauranglokal  
Visby hamn
- 10 Restauranglokal  
Visby hamn
- 11 Restauranglokal  
Visby hamn
- 12 Museiverksamhet  
Visby hamn
- 13 Stuveriverksamhet  
Cypressgatan Visby

#### Tomt/Parkering

- 14 Verkstadstomt  
Visby hamn
- 15 Parkeringsyta  
Korskatan, Visby

## 2. Tillväxt och förvärv

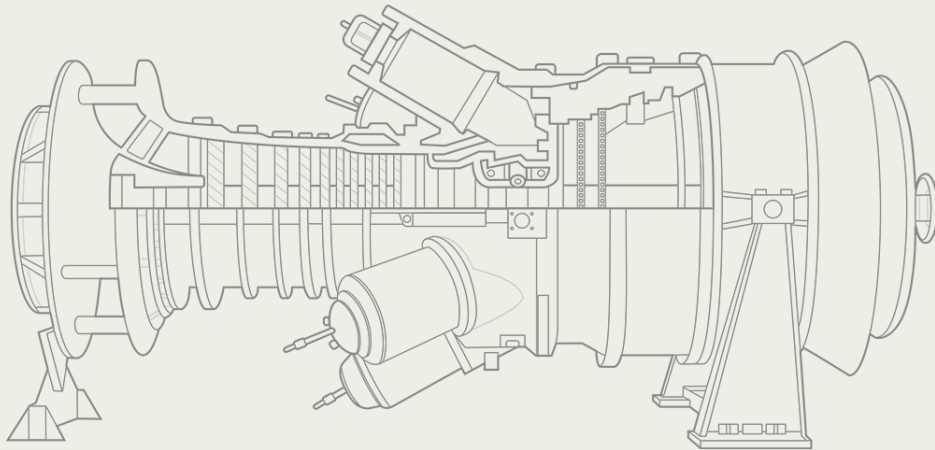

Genom tillväxt och förvärv utvecklar vi Gotlandsbolagets verksamheter och konkurrenskraft.

# Investeringar i förnybar energi

Sedan september 2023 är Gotlandsbolaget delägare i EnergiSkiftet Sverige AB som producerar, utvecklar och säljer biogas.

- Tre verksamheter: Biogas Gotland, BroGas och Gotlands Fastbränsle.
- Biogas produceras av lokalt avfall
- En andra anläggning på södra Gotland planeras
- Möjlighet för tillväxt av biogas på Gotland
- Biogas används av företag, industri och lokaltrafik
- Potentiell tillgång av biogas för Gotlandstrafiken framåt





### 3. Expansion och nya marknader

Med kunskap och lärdomar från att ha utvecklat Gotlands-  
trafiken och Gotland  
som destination,  
blickar vi mot nya  
marknader.

# Kryssningssatsning breddar Gotlandsbolaget

Tillsammans med Viking Line kommer vi från och med våren 2024 att erbjuda ett nytt kryssningskoncept på Östersjön:

- Dygnskryssningar till Åland
- Stockholm – Mariehamn – Visby
- Destinationskryssningar

Kryssningssatsningen exponerar Gotland för nya kundgrupper och möjligheter att kombinera kryssningen med att stanna på Gotland och resa med Destination Gotland skapar nya strömmar av resenärer i vår befintliga produkt.



Juli-september 2023

# Q&A